

显示屏吸板器说明书

一、产品示意图

Product schematic

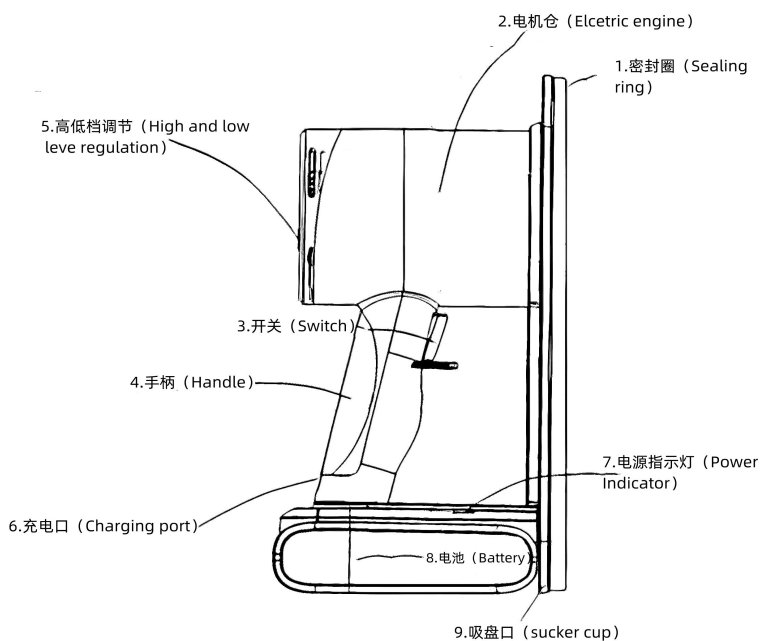
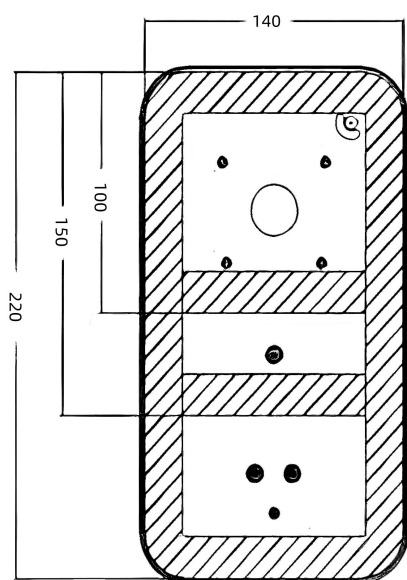

1. 密封圈 (Sealing ring)
2. 电机仓 (Electric engine)
3. 开关 (Switch)
4. 手柄 (Handle)
5. 高低档调节 (带记忆功能) High and low level regulation with memory function
6. 充电口 (charging port)
7. 电源指示灯 (Power Indicator)
8. 电池 (Battery)

9.吸盘 (Sukcer cup)

二、工具规格以及适用显示屏型号

Tool description and applicable display model

产品重量 (Product net weight) :净重 1.02kg , 毛重 1.9kg

长宽高 (L*W*H) : 275*180*170MM

吸盘尺寸 (Suction cup size) :

1、140*220MM 2、140*150MM 3、140*100MM

适用于模组尺寸 (Application) : 小间距前维护全尺寸通用 (small pitch led modules)

三、工具参数

Tool parameter

1.蓄电款 (HX-03Pro)

充电器充电电压 (Charger charging voltage) : 100-240V

充电器输出电压 (Charger output voltage) : 26V1A

持续放电时长 (Continuous discharge duration) : 20MIN

功率: 350W

2.220V直插充电款 (HX-02)

电压 (Charger charging voltage) : 220V/50hz

功率: 350W

备注: 本数据为实验室数据, 根据使用环境变化, 数据会有所波动

Note: This data is laboratory data, change according to the use environment, data will fluctuate

待机功耗 (Standby power consumption): 10uA

工作环境 (working environment): -20℃-45℃ 15%-85%RH

四、充电说明:

Charging instruction:

将充电器插入插座, DC 端插入充电座, 打开总开关, 通过电量指示灯查看充电状态, 待充满电后, 关闭总开关, 拔掉充电器即可。

1. Plug the charger into the socket, DC end insert into the charging stand, open the main switch, check the charge status through the battery indicator, after being fully charged, turn off the main switch, pull out the charger.

五、使用操作说明书

1.操作说明: 手持工具手柄, 然后将吸盘对准模组中心位置, 轻按开关按键 (按第一次为开启工作状态, 第二次关闭)。圆形状按键调节挡位。轻轻将模组平稳脱出, 另一只手将模组拿稳后, 轻按开关按键 按钮关闭。

备注：若长时间不用，请充满电后储存，并且定期充电，保持电池满电状态。

六、保修政策

正常使用，整机质保一年

1、未使用标配充电器、吸入杂物、淋雨泡水、高空跌摔、私自拆解工具等人为损坏不在保修范围内。

2、因充电电压不稳造成的工具烧毁，不在保修范围内。

3、因充电环境的变化，和使用频率的不同，电池寿命会存在合理损耗，正常的电池寿命损耗不在保修范围内。

4、可充电电池组禁止拆解，撞击，挤压或者投入火中，若出现严重膨胀，请勿继续使用。请勿置于高压环境中。